

CAIXA DE REDUTORA

FICHA TECNICA



www.gbibrasil.com.br



Descritivo

A caixa redutora da GBI Brasil possui um design leve e compacto, permitindo uma instalação rápida sem interferir nas funcionalidades do conjunto ou até mesmo na válvula.

A principal função é a movimentação de abertura e fechamento da válvula, sem trancos, sem grandes esforços e com a qualidade certa para a sua válvula.

Com indicativo de posição e um volante certo para a sua movimentação, a GBI Brasil fornece os produtos com confiabilidade, qualidade e robustez na medida certa.



Características Técnicas

COMPONENTE	MATERIAL
CORPO	ASTM AS36 65-45-12
TAMPA	ALUMINIO
ENGRENAGEM	ASTM AS36 65-45-12
FUSOR	45 CROMADO
VOLANTE	ASTM A126 CLASS B
PARAFUSOS	SS304
PINTURA	EPOXI

Dimensionamento

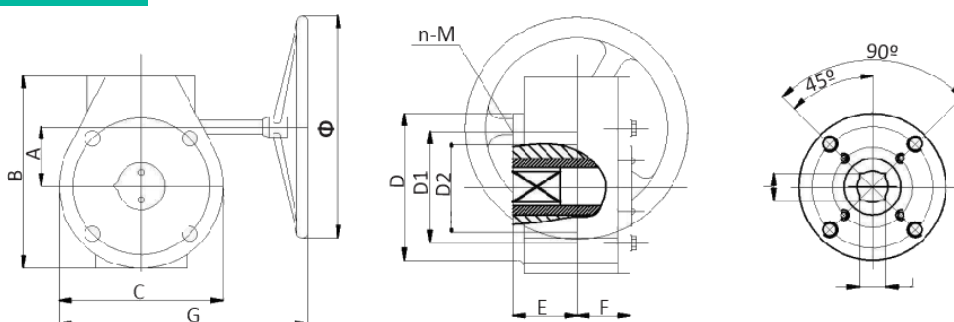

(Série 3D)

TAMANHO	MODELO DE ENGRENAGEM	A	B	C	E	F	G	D	D1	D2	n-M	JXJ	Ø	POSIÇÃO	TORQUE n-M
2"-6"	3D-15	45	123	103	30	28	255	90	70	50	4-M6/M8	14X14	135	X	150
8"	3D-30	60	151	131	40	30	310	125	102	70	4-M8/M10	22X22	270	X	300
8"-10"	3D-50	63	164	140	40	30	310	125	102	70	4-M8/M10	22X22	270	X	500
12"-14"	3D-120	78	186	154	44	31	350	150	125	102	8-M10/M12	27X27	270	X	1200

Direitos autorais pertencentes à GBI Brasil não devem ser reproduzidos, copiados ou usados de outras formas sem permissão, caso contrário, teremos o direito de exercer responsabilidades legais.

Dimensionamento

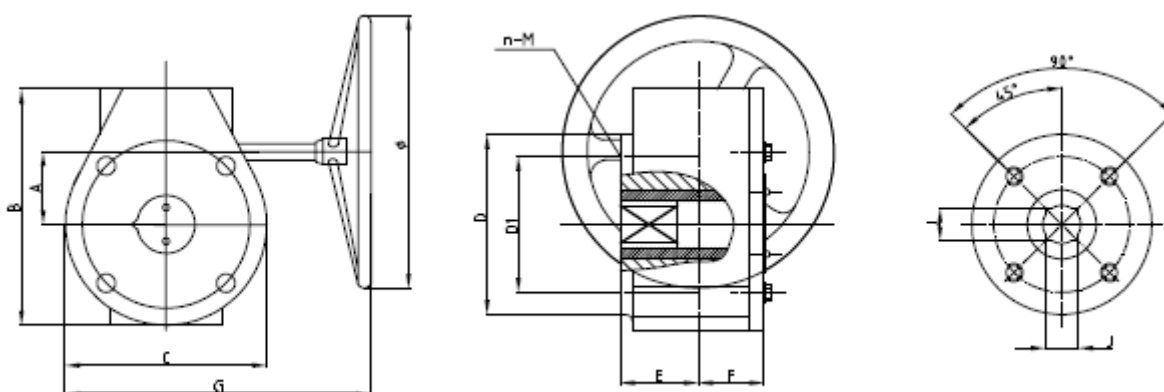

3D Series

TAMANHO	MODELO DE ENGRENAGEM	A	B	C	E	F	G	D	D1	n-M	JXJ	Ø	POSIÇÃO	TORQUE N.m
16"-20"	3D-250	110	260	225	55	45	480	198	140	4-M16	36X36	390	X	2500

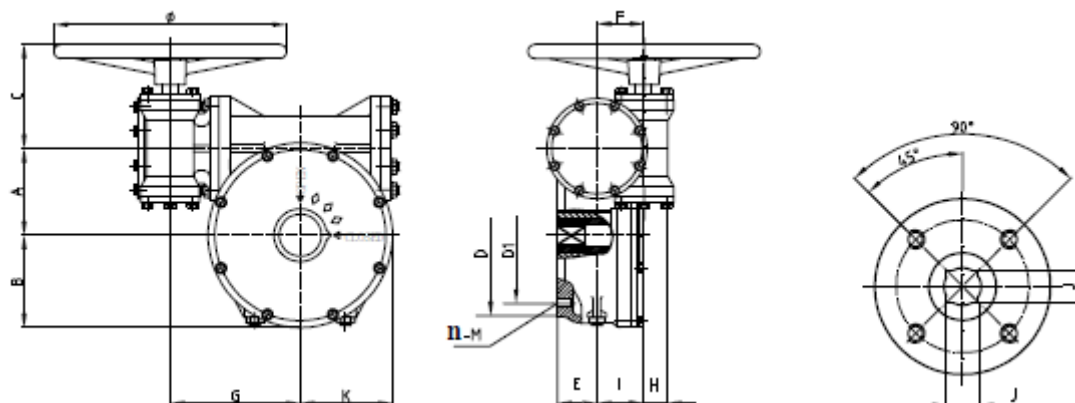

TAMANHO	MODELO	A	B	C	E	F	H	G	K	I	JXJ	D	D1	n-M	Ø	POSIÇÃO	TORQUE N.m
24"	3D-30/400	125	150	176	65	70	46	210	150	62	46X46	210	165	4-M20	390	X	4000
28"-32"	3D-30/800	147	147	190	65	80	50	230	150	70	55X55	300	254	4-M16	390	X	8000

Direitos autorais pertencentes à GBI Brasil não devem ser reproduzidos, copiados ou usados de outras formas sem permissão, caso contrário, teremos o direito de exercer responsabilidades legais.

Dimensionamento

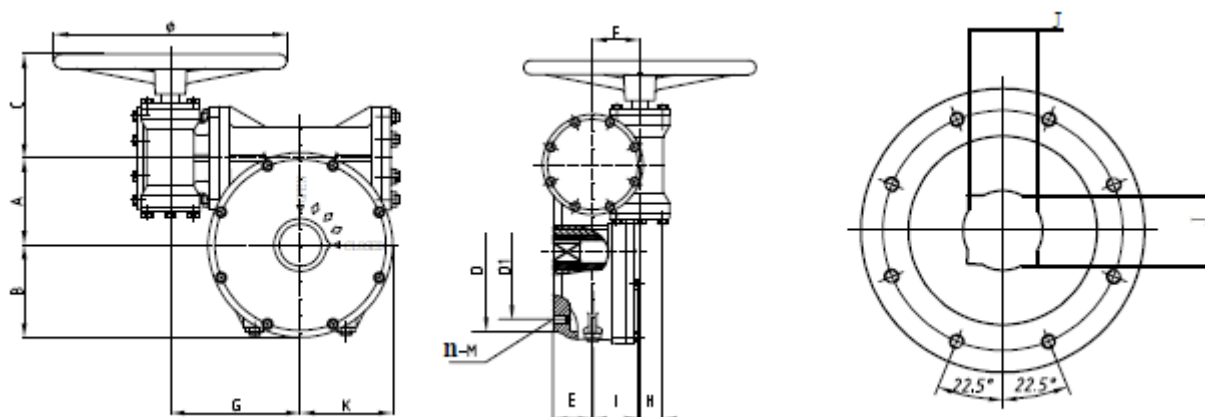

TAMANHO	MODELO	A	B	C	E	F	H	G	K	I	JXJ	D	D1	n-M	Ø	POSIÇÃO	TORQUE N.m
36"-40"	3D-60/1500	162.5	170	187	77	88	55	238	170	73	55X55	300	254	8-M16	395	X	15000
48"	3D-120/2500	236	180	230	88	126	70	310	250	95	85X85	415	356	8-M30	500	X	25000

Direitos autorais pertencentes à GBI Brasil não devem ser reproduzidos, copiados ou usados de outras formas sem permissão, caso contrário, teremos o direito de exercer responsabilidades legais.